

OFF-SET (ET)

É a distância entre a face de assentamento da roda e o centro da tala, representado por uma linha imaginária ou eixo de simetria conforme figura indicativa.

O off-set pode ser: Positivo, "0" (zero) , negativo.

Off-set positivo - Indica que a face de assentamento da roda está mais próximo da borda dianteira em relação a borda traseira. Esse tipo de Off-set é normalmente utilizado em veículos de passeio e pick-ups leves que derivam desses veículos.

Off-set "0"(zero) - Indica que a face de assentamento da roda está igualmente dividida ou seja no centro da tala.

Off-set negativo - Indica que a face de assentamento da roda está mais próxima da borda traseira em relação a borda dianteira. Esse tipo de off-set é normalmente utilizado em pick-ups de maior porte como por exemplo: F-1000, D20, Silverado, F250, Ranger.

A instalação de uma roda com off-set adequado é muito importante. Ele mantém a boa dirigibilidade do veículo e evita o desgaste prematuro dos pneus e dos componentes de suspensão.

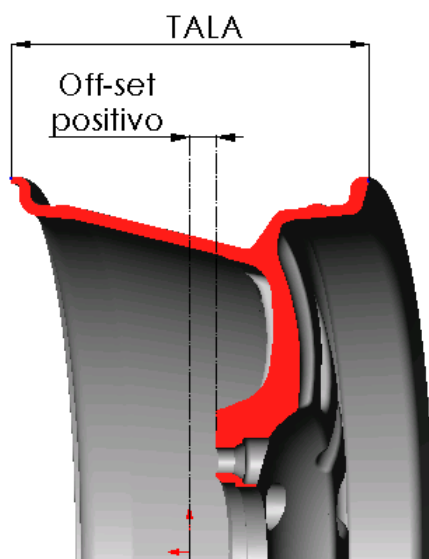

Fig. 04

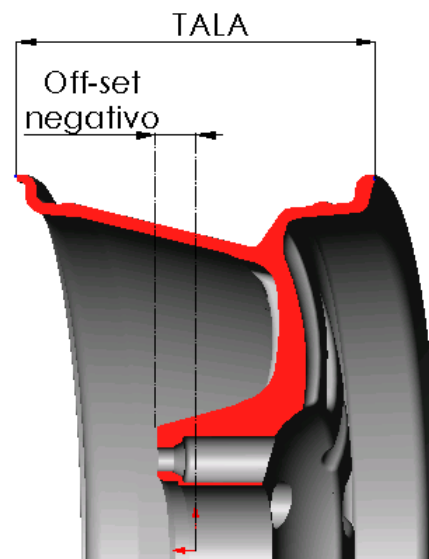

Fig. 05